

IT

Descrizione del prodotto e suo funzionamento
--

I dispositivi della serie Synchronicity dedicati alla gestione del controllo accessi sono dispositivi KNX® e utilizzano la tecnologia RFID – MIFARE®.

I prodotti sono installabili con le coperture in plexiglass a corredo.

La lettura del transponder avviene posizionando lo stesso di fronte al lettore, ad una distanza massima di 20 mm; nel caso della tasca porta-transponder la card viene inserita in un vano dalla parte superiore dell'apparecchio.

La serie Synchronicity KNX® è installabile su scatola 2 o 3 moduli e compatibile con i principali standard come Italiano, Tedesco, Inglese.

Il dispositivo include l'interfaccia di comunicazione KNX, due ingressi per contatti privi di potenziale e due relè:

- Relè 1 (OUT1) comando serratura o uso generico
- Relè 2 (OUT2) luce di cortesia o uso generico

Il lettore da esterno AC22D01KNX-3 è un prodotto EIB/KNX dedicato al controllo accessi da installare con le le coperture in plexiglass di colore bianco PX10A24ACC o nero PX15A14ACC, ordinabili separatamente.

--

Programma applicativo ETS

Scaricabile dal sito: www.eelectron.com

Numero massimo indirizzi di gruppo:	250
Corrisponde al numero massimo di indirizzi di gruppo diversi che il dispositivo è in grado di memorizzare.	
Numero massimo associazioni:	250
Corrisponde al numero massimo di associazioni tra oggetti di comunicazione e indirizzi di gruppo che il dispositivo può memorizzare	

Dati tecnici

Alimentazione	
Via bus EIB/KNX	21 + 32 V DC
Corrente assorbita EIB/KNX	max 10 mA @ 29 V
Alimentazione ausiliaria SELV	12/24 V AC / 12/32 V DC +/-10%
Corrente assorbita AUX	30 mA @ 24 V DC

Ingressi	
2 contatti privi di potenziale	
Tensione di scansione:	Vn = 5 V DC

Uscite a relè	
2 relè NA per connessione a circuiti SELV	
Massima tensione di commutazione:	30 V DC / 24 V AC
Massima corrente di commutazione:	5 A (AC1)/ 1 A (AC3)
Massimo potere di commutazione:	150 W AC1

Indicatori	
1 LED RGB per illuminazione feritoia di inserzione tessera / 4 led	
1 tasto: (posteriore) per programmazione ETS (fig. 1 - pos.10)	
1 LED rosso (posteriore) per programmazione ETS (fig. 1 - pos.9)	

Dati meccanici	
Involucro:	materiale plastico (PC-ABS)
Dimensioni (A. x L. x P):	110 x 78 x 16 mm (TR22D01KNX-x) 110 x 78 x 28 mm (TH22D01KNX-x)
Peso (con plexiglass):	ca. 130g (220g)

Sicurezza elettrica	
Grado di protezione:	IP20 (EN 60529) IP42 (EN 60529) (AC22D01KNX-3)
Bus: tensione di sicurezza	SELV 21 + 32 V DC
Riferimenti normativi:	EN 63044-3
Soddisfa la Direttiva Bassa Tensione 2014/35 e le Normative sulle apparecchiature elettriche (di sicurezza) 2016 S.I. 2016:1101.	

Compatibilità elettromagnetica	
Riferimenti normativi:	EN 63044-5-1 e EN 63044-5-2
Soddisfa la Direttiva di Compatibilità Elettromagnetica 2014/30/EU e le Normative sulla compatibilità elettromagnetica 2016 S.I. 2016:1091.	
Soddisfa la direttiva RED 2014/53/UE	

Condizioni di impiego	
Riferimenti normativi:	EN 50491-2
Temperatura operativa	: -5 °C +45 °C
Temperatura di stoccaggio:	-20 °C +55 °C
Umidità relativa:	max. 90% (non condensante)
Ambiente di utilizzo:	
TR22D01KNX	interno, luoghi asciutti
TH22D01KNX	interno, luoghi asciutti
AC22D01KNX-3	esterno

Certificazioni	KNX
-----------------------	-----

EN

Product and application description

The Synchronicity series devices dedicated to access control management are KNX® devices and use RFID - MIFARE® technology.

The products are intended to be installed with the plexiglass covers.

The transponder is read by placing it in front of the reader, at a maximum distance of 20 mm; in the case of the transponder pocket, the card is inserted into a compartment from the top of the device.

The Synchronicity KNX® range is mounted in 2 or 3 modules box and is compliant with main standards such as British, German, Italian.

Device is equipped with KNX communication interface, two inputs for free potential contacts and two relays:

- Relay 1 (OUT1) door lock or general purpose
- Relay 2 (OUT2) courtesy light or general purpose

The AC22D01KNX-3 outdoor card reader is an EIB/KNX device dedicated to access control, to be installed with the white PX10A24ACC or black PX15A14ACC plexiglass covers, to be ordered separately.

--

ETS Application program

See eelectron website : www.eelectron.com

Maximum number of group addresses:	250
This is the maximum number of different group addresses the device is able to memorize.	
Maximum number of associations:	250
This is the maximum number of associations between communication objects and group addresses the device is able to store.	

Technical Data

Power Supply	
Via bus EIB/KNX cable	21 + 32V DC
Current Consumption EIB/KNX	max 10 mA @ 29 V
Auxiliary Supply SELV	12/24 V AC / 12/32 V DC +/-10%
Current Consumption AUX	30 mA @ 24 V DC

Inputs	
2 potential free contacts	
Input signal voltage:	Vn = 5 V DC

Outputs	
2 NO relays for connection to SELV circuits	
Max switching voltage:	30 V DC / 24 V AC
Max. switching current:	5 A (AC1)/ 1 A (AC3)
Max. switching power :	150 W AC1

Display Elements	
1 RGB LED for lighting of the card insertion slot / 4 LED	
1 programming button (rear side) for ETS programming (fig. 1 - pos.10)	
1 LED red (rear side) for ETS programming (fig. 1 - pos.9)	

Mechanical data	
Case:	plastic (PC-ABS)
Dimensions (W x H x D):	110 x 78 x 16 mm (TR22D01KNX-x) 110 x 78 x 28 mm (TH22D01KNX-x)
Weight (with plexiglass):	approx. 130 g (220g)

Electrical Safety	
Degree of protection:	IP20 (EN 60529) IP42 (EN 60529) (AC22D01KNX-3)
Bus: safety extra low voltage	SELV 21 + 32 V DC
Reference standards:	EN 63044-3
Compliant with Low Voltage Directive 2014/35 and Electrical Equipment (Safety) Regulations 2016 S.I. 2016:1101.	

Electromagnetic compatibility	
Reference standards:	EN 63044-5-1 e EN 63044-5-2
Compliant with Electromagnetic Compatibility Directive 2014/30/EU and with Electromagnetic Compatibility Regulations 2016 S.I. 2016:1091.	
Compliant with RED directive 2014/53/UE	

Environmental Specification	
Reference standards:	EN 50491-2
Operating temperature:	-5 °C +45 °C
Storage temperature:	-20 °C +55 °C
Relative humidity:	max. 90% (not condensing)
Installation environment:	
TR22D01KNX	indoor, dry places
TH22D01KNX	indoor, dry places
AC22D01KNX-3	outdoor

Certifications	KNX
-----------------------	-----

DE

Produkt und Applikationsbeschreibung

Die Geräte der Synchronicity-Serie für die Zugangskontrolle sind KNX®-Geräte und verwenden die RFID - MIFARE®-Technologie.

Die Produkte können mit den mitgelieferten Plexiglasabdeckungen installiert werden.

Der Transponder wird gelesen, indem er in einem Abstand von maximal 20 mm vor das Lesegerät gehalten wird. Im Falle der Transpondertasche wird die Karte in ein Fach an der Oberseite des Geräts eingeführt.

Die Synchronicity KNX® Serie kann auf einer 2- oder 3-Modul-Box installiert werden und ist mit den wichtigsten Standards wie Italienisch, Deutsch und Englisch kompatibel.

Das Gerät hat eine KNX-Kommunikationsschnittstelle, zwei Eingänge für potentialfreie Kontakte und zwei Relais:

- Relais 1 (OUT1) Verriegelungsbefehl oder allgemeiner Gebrauch
- Relais 2 (OUT2) Innenbeleuchtung oder allgemeiner Gebrauch

Das externe Lesegerät AC22D01KNX-3 ist ein EIB/KNX-Produkt für die Zugangskontrolle, das mit den Plexiglasabdeckungen in weiß PX10A24ACC oder in schwarz, die extra bestellt werden können, installiert wird.

ETS-Anwendungsprogramm

Herunterladbar von der Website: www.eelectron.com

Maximale Anzahl von Gruppenadressen:	250
Entspricht der maximalen Anzahl unterschiedlicher Gruppenadressen, die das Gerät speichern kann.	
Maximale Anzahl von Assoziationen:	250
Entspricht der maximalen Anzahl von Assoziationen zwischen Kommunikationsobjekten und Gruppenadressen, die das Gerät speichern kann.	

Technische Daten

Speisung	
Über EIB/KNX-Bus	21 + 32 V DC
Stromaufnahme EIB/KNX:	max 10 mA @ 29 V
Hilfsstromversorgung SELV	12/24 V AC / 12/32 V DC +/-10%
Stromaufnahme AUX	30 mA @ 24 V DC

Eingänge	
2 potentialfreie Kontakte	
Abtastspannung:	Vn = 5 V DC

Relais-Ausgänge	
2 NO-Relais zum Anschluss an SELV-Stromkreise	
Maximale Schaltspannung:	30V DC / 24 V AC
Maximaler Schaltstrom:	5 A (AC1)/ 1 A (AC3)
Maximale Schaltleistung:	150 W AC1

Anzeigen	
1 LED RGB für die Beleuchtung des Kartenschlitzes / 4 Led	
1 Taste: (hinten) für die ETS-Programmierung (bild 1 - pos.10)	
1 LED rot (hinten) für die ETS-Programmierung (bild 1 - pos.9)	

Mechanische Daten	
Gehäuse:	Plastik (PC-ABS)
Abmessungen: (A. x L. x P):	110 x 78 x 16 mm (TR22D01KNX-x) 110 x 78 x 28 mm (TH22D01KNX-x)
Gewicht: (mit Plexiglas):	ca. 130g (220g)

Elektrische Sicherheit+	
Schutzgrad:	IP20 (EN 60529) IP42 (EN 60529) (AC22D01KNX-3)
Bus: Sicherheitsspannung:	SELV 21 +32 V DC
Bezugsnormen:	EN 63044-3
Erfüllt die Niederspannungsrichtlinie 2014/35 und die Verordnung über elektrische (Sicherheits-) Geräte 2016 S.I. 2016:1101.	

Elektromagnetische Verträglichkeit	
Bezugsnormen:	EN 63044-5-1 / EN 63044-5-2
Erfüllt die Richtlinie 2014/30/EU zur elektromagnetischen Verträglichkeit und 2016 S.I. 2016: 1091 Vorschriften zur elektromagnetischen Verträglichkeit.	
Erfüllt die Richtlinie RED 2014/53/UE	

Anwendungsbedingungen	
Bezugsnormen:	EN 50491-2
Betriebstemperatur:	- 5 °C + 45 °C
Lagertemperatur:	- 20 °C + 55 °C
Relative Feuchtigkeit (nicht kondensierend):	max. 90%
Anwendungsbereiche:	
TR22D01KNX	Innen- und trockene Räume
TH22D01KNX	Innen- und trockene Räume
AC22D01KNX-3	extern

Zertifizierungen	KNX
-------------------------	-----

ES

Descripción del producto y su funcionamiento
--

Los dispositivos de la serie Synchronicity dedicados a la gestión del control de accesos son dispositivos KNX® y utilizan la tecnología RFID – MIFARE®.

Los productos se instalan con las cubiertas de plexiglás proporcionadas.

La lectura del transpondedor se produce posicionando el mismo frente al lector, en una distancia máxima de 20 mm, en el caso del compartimento porta-transpondedor la tarjeta se introduce en un compartimiento desde la parte superior del aparato.

La serie Synchronicity KNX® se instala en caja de 2 o 3 módulos y es compatible con los principales estándares como Italiano, Alemán, Inglés.

El dispositivo incluye la interfaz de comunicación KNX, dos entradas para contactos libres de potencial y dos relés:

- Relé 1 (OUT1) mando cerradura o uso genérico
- Relé 2 (OUT2) luz de cortesía o uso genérico

El lector de exteriores AC22D01KNX-3 es un producto EIB/KNX dedicado al control de accesos que se instala con las cubiertas en plexiglás de color blanco PX10A24ACC o negro PX15A14ACC, que pueden pedirse por separado.

Programa aplicativo ETS

Descargable del sitio: www.eelectron.com

Número máximo direcciones de grupo:	250
Corresponde al número máximo de direcciones de distintos grupo que el dispositivo puede memorizar.	
Número máximo de asociaciones:	250
Corresponde al numero máximo de asociaciones entre objetos de comunicación y direcciones de grupo que el dispositivo puede memorizar.	

Datos Técnicos

Alimentación	
Via bus EIB/KNX	21 + 32 V DC
Corriente absorbida EIB/KNX	max 10 mA @ 29 V
Fuente de alimentación auxiliar SELV	12/24 V AC / 12/32 V DC +/-10%
Corriente absorbida AUX	30 mA @ 24 V DC

Entrada	
2 contactos sin potencial	
Tensión de barrido:	Vn = 5 V DC

Salidas con relé	
2 relés NA para conexión a circuitos SELV	
Tensión de conmutación máxima:	30 V DC / 24 V AC
Corriente de conmutación máxima:	5 A (AC1)/ 1 A (AC3)
Máxima potencia de conmutación:	150 W AC1

Indicadores	
1 LED RGB para la iluminación de la ranura de inserción de la tarjeta / 4 led	
1 tecla: (trasera) para programación ETS (fig. 1 - pos.10)	
1 LED rojo (trasero) para programación ETS (fig. 1 - pos.9)	

Datos mecánicos	
Envoltura:	material de plástico (PC-ABS)
Dimensiones (A. x L. x P):	110 x 78 x 16 mm (TR22D01KNX-x) 110 x 78 x 28 mm (TH22D01KNX-x)
Peso (con plexiglass):	ca. 130g (220g)

Seguridad eléctrica	
Grado de protección:	IP20 (EN 60529) IP42 (EN 60529) (AC22D01KNX-3)
Bus: tensión de seguridad	SELV 21 + 32 V DC
Referencias normativas:	EN 63044-3
Cumple con la Directiva de Baja Tensión 2014/35 y las Normativas sobre los Equipos Eléctricos (Seguridad) 2016 S.I. 2016:1101.	

Compatibilidad electromagnética	
Referencias normativas:	EN 63044-5-1 e EN 63044-5-2
Cumple con la Directiva de Compatibilidad Electromagnética 2014/30/UE y las Normativas de Compatibilidad Electromagnética 2016 S.I. 2016:1091.	
Cumple con la directiva RED 2014/53/UE	

Condiciones de empleo	
Referencias normativas:	EN 50491-2
Temperatura de funcionamiento:	-5 °C +45 °C
Temperatura de funcionamiento:	-5 °C + 45 °C
Temperatura de almacenamiento:	-20 °C +55 °C
Humedad relativa (sin condensación):	max. 90%
Ambiente de uso:	
TR22D01KNX	lugares interiores y secos
TH22D01KNX	lugares interiores y secos
AC22D01KNX-3	externo

Certificaciones	KNX
------------------------	-----



TH22D01KNX-1

Tasca Porta Transponder - Bianco

Transponder Holder - White

Tragetasche für Transponder - Weiß

Bolsillo Porta Transpondedor - Blanco

TH22D01KNX-3

Tasca Porta Transponder - Nero

Transponder Holder - Black

Tragetasche für Transponder - Schwarz

Bolsillo Porta Transpondedor - Negro

TR22D01KNX-1

Lettore Transponder - Bianco

Transponder Reader - White

Transponder Lesegerät -Weiß

Lector Transpondedor - Blanco

TR22D01KNX-3

Lettore Transponder - Nero

Transponder Reader - Black

Transponder Lesegerät -Schwarz

Lector Transpondedor - Negro

AC22D01KNX-3

Lettore Transponder da esterno- Nero

Outdoor Transponder Reader - Black

Transponder externes Lesegerät - Schwarz

Lector Transpondedor de exteriores - Negro

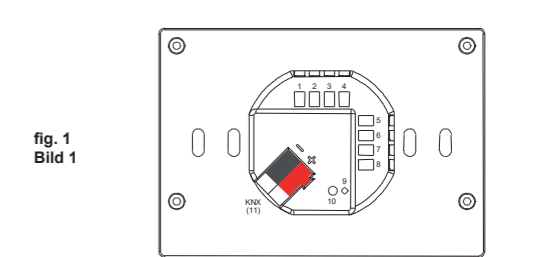
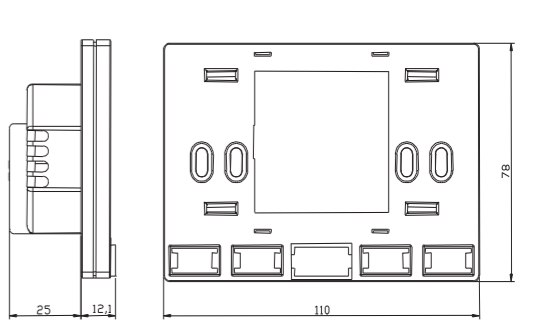

Schema di collegamento	Wiring diagram
Schaltplan	Esquema de conexión

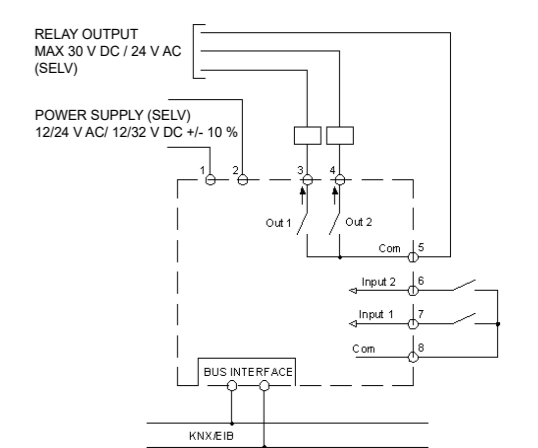

IT

Connessioni

- 1 - Alimentazione AUX (deve essere SELV)
- 2 - Alimentazione AUX (deve essere SELV)
- 3 - Contatto NA relè 1 (OUT1)
- 4 - Contatto NA relè 2 (OUT2)
- 5 - Comune relè OUT1 + OUT2
- 6 - Ingresso 1 privo di potenziale (IN1)
- 7 - Ingresso 2 privo di potenziale (IN2)
- 8 - Comune IN1+IN2
- 9 - LED di programmazione ETS
- 10 - Tasto di programmazione ETS
- 11 - Terminale di connessione bus:
 - polo negativo NERO
 - + polo positivo ROSSO
- 12 - Led RGB per illuminazione feritoia inserzione tessera (solo tasca)
- 13 - Led
- 14 - Led
- 15 - Led
- 16 - Led

Avvertenze per l'installazione

L'apparecchio deve essere impiegato in modo conforme ai dati tecnici specifici.

ATTENZIONE

Quando NON sia possibile una netta separazione tra la bassa tensione (SELV) e la tensione pericolosa (230V), il dispositivo deve essere installato mantenendo una distanza minima di 4 mm tra le linee o cavi a tensione pericolosa (230V non SELV) e i cavi collegati al BUS EIB/KNX (SELV).

- Il dispositivo non deve essere collegato a cavi in tensione e mai ad una linea a 230V.
- L'apparecchio deve essere installato e messo in servizio da un installatore abilitato.
- Devono essere osservate le norme in vigore in materia di sicurezza e prevenzione antinfortunistica.
- L'apparecchio non deve essere aperto. Eventuali apparecchi difettosi devono essere fatti pervenire alla sede competente.
- La progettazione degli impianti e la messa in servizio delle apparecchiature devono sempre rispettare le norme e le direttive cogenti del paese in cui i prodotti saranno utilizzati.
- Il bus KNX permette di inviare comandi da remoto agli attuatori dell'impianto. Verificare sempre che l'esecuzione di comandi a distanza non crei situazioni pericolose e che l'utente abbia sempre segnalazione di quali comandi possono essere attivati a distanza.
- Le coperture in plexiglass devono essere maneggiate con cura per evitare che il plexiglass venga danneggiato o rotto.
- Posizionare il dispositivo lontano da parti metalliche che possono compromettere il segnale radio.

Avvertenza

Per ulteriori informazioni visitare: www.eelectron.com

SMALTIMENTO

Il simbolo del cassonetto barrato indica che il prodotto alla fine della propria vita utile deve essere raccolto separatamente dagli altri rifiuti. Al termine dell'utilizzo, l'utente dovrà farsi carico di conferire il prodotto ad un idoneo centro di raccolta differenziata oppure di riconsegnarlo al rivenditore all'atto dell'acquisto di un nuovo prodotto. L'adeguata raccolta differenziata per l'avvio successivo dell'apparecchiatura dimessa al riciclaggio contribuisce ad evitare possibili effetti negativi sull'ambiente e sulla salute e favorisce il riempimento e/o riciclo dei materiali di cui è composta l'apparecchiatura.

EN

Terminals and Operating Elements

- 1 - Power Supply AUX (must be SELV)
- 2 - Power Supply AUX (must be SELV)
- 3 - OUT 1 terminal relay 1 (NO)
- 4 - OUT 2 terminal relay2 (NO)
- 5 - COM Outputs
- 6 - IN 1 (potential free)
- 7 - IN 2 (potential free)
- 8 - COM Inputs IN1+IN2
- 9 - ETS Programming LED
- 10 - Programming button ETS
- 11 - Bus Connection Terminal:
 - Black = bus polarity (-)
 - Red = bus polarity (+)
- 12 - RGB LED for lighting of the card insertion slot
- 13 - Led
- 14 - Led
- 15 - Led
- 16 - Led

Installation instruction

The device must be used in accordance with the specific technical data.

WARNING

When a clear separation between the low voltage (SELV) and the dangerous voltage (230V) is NOT possible, the Device must be installed keeping a minimum distance of 4 mm between electrical power line non-SELV (for example: mains) and input or EIB/KNX bus cables.

- The device must not be connected to 230V cables.
- The device must be mounted and commissioned by an authorized installer.
- The applicable safety and accident prevention regulations must be observed.
- The device must not be opened. Any faulty devices should be returned to manufacturer.
- For planning and construction of electric installations, the relevant guidelines, regulations and standards of the respective country are to be considered.
- KNX bus allows you to remotely send commands to the system actuators. Always make sure that the execution of remote commands do not lead to hazardous situations, and that the user always has a warning about which commands can be activated remotely.
- Plexiglass covers must be handled with care to prevent the plexiglass from being damaged or broken.
- Place the device away from metal parts that can compromise the radio signal.

Warning

For further information please visit www.eelectron.com

DISPOSAL

The crossed-out bin symbol on the equipment or packaging means the product must not be included with other general waste at the end of its working life. The user must take the worn product to a sorted waste centre, or return it to the retailer when purchasing a new one. An efficient sorted waste collection for the environmentally friendly disposal of the used device, or its subsequent recycling, helps avoid the potential negative effects on the environment and people's health, and encourages the re-use and/or recycling of the construction materials

DE

Terminals und Bedienelemente

- 1 - AUX-Stromversorgung (muss SELV sein)
- 2 - AUX-Stromversorgung (muss SELV sein)
- 3 - Schließer Relaiskontakt 1 (OUT1)
- 4 - Schließer Relaiskontakt 2 (OUT2)
- 5 - OUT1 + OUT2 Relais gemeinsam
- 6 - Potentialfreier Eingang 1 (IN1)
- 7 - Potentialfreier Eingang 2 (IN2)
- 8 - IN1+IN2 gemeinsam
- 9 - ETS Programmierung LED
- 10 - ETS-Programmiertaste
- 11 - Busanschlussklemme:
 - Minuspol SCHWARZ
 - + Pluspol ROT
- 12 - RGB-LED zur Beleuchtung des Karteneinschubs (nur Tasche)
- 13 - Led
- 14 - Led
- 15 - Led
- 16 - Led

Installationsanleitung

Das Gerät muss gemäß den spezifischen technischen Daten verwendet werden.

ACHTUNG

Wenn eine klare Trennung zwischen der Kleinspannung (SELV) und der gefährlichen Spannung (230 V) NICHT möglich ist, muss das Gerät mit einem Mindestabstand von 4 mm zwischen den Leitungen oder Kabeln mit gefährlicher Spannung (230 V nicht SELV) und den angeschlossenen installiert werden Leitungen zum EIB / KNX BUS (SELV).

- Das Gerät darf nicht an unter Spannung stehende Leitungen und niemals an eine 230V-Leitung angeschlossen werden
- Das Gerät muss von einem autorisierten Installateur installiert und in Betrieb genommen werden
- Die geltenden Sicherheits- und Unfallverhütungsvorschriften sind zu beachten
- Das Gerät darf nicht geöffnet werden. Defekte Geräte müssen an die zuständige Zentrale geschickt werden.
- Anlagenplanung und Inbetriebnahme der Anlage müssen immer den Normen und Richtlinien des Landes entsprechen, in dem die Produkte verwendet werden.
- Über den KNX-Bus können Fernsteuerbefehle an die Anlagenaktoren gesendet werden. Überprüfen Sie immer, dass ferngesteuerte Befehle keine gefährlichen Situationen verursachen und dass der Benutzer immer anzeigen kann, welche Befehle aus der Ferne aktiviert werden können.
- Plexiglassabdeckungen müssen vorsichtig behandelt werden, damit das Plexiglas nicht beschädigt oder zerbrochen wird.
- Stellen Sie das Gerät nicht in der Nähe von Metallteilen auf, die das Funksignal beeinträchtigen könnten.

ACHTUNG

Für weitere Informationen besuchen Sie: www.eelectron.com

ENTSORGUNG

Das Symbol des mit X gekennzeichneten Behälters zeigt an, dass das Produkt am Ende seiner Nutzungsdauer getrennt von anderen Abfällen gesammelt werden muss. Am Ende der Nutzungsdauer müssen Sie das Produkt zu einer entsprechenden Sammelstelle bringen oder es beim Kauf eines neuen Produkts an Ihren Händler zurückgeben. Die ordnungsgemäße Abfalltrennung für ein späteres Recycling der Ausrüstung trägt dazu bei, mögliche nachteilige Auswirkungen auf Umwelt und Gesundheit zu vermeiden und die Wiederverwendung und / oder Wiederverwertung der Materialien der Ausrüstung zu fördern.

ES

Conexiones

- 1 - Alimentación AUX (debe ser SELV)
- 2 - Alimentación AUX (debe ser SELV)
- 3 - Contacto NA relé 1 (OUT1)
- 4 - Contacto NA relé 2 (OUT2)
- 5 - Común relé OUT1 + OUT2
- 6 - Entrada 1 sin potencial (IN1)
- 7 - Entrada 2 sin potencial (IN2)
- 8 - Común IN1+IN2
- 9 - LED de programación ETS
- 10 - Tecla de programación ETS
- 11 - Terminal de conexión bus:
 - polo negativo NEGRO
 - + polo positivo ROJO
- 12 - Led RGB para iluminación de la ranura de introducción de la tarjeta (solo compartimento)
- 13 - Led
- 14 - Led
- 15 - Led
- 16 - Led

Advertencias para la instalación

El dispositivo debe utilizarse de acuerdo con los datos técnicos específicos.

ATENCIÓN

Quando NO sea posible una separación clara entre la tensión baja (SELV) y la tensión peligrosa (230V), el dispositivo debe instalarse manteniendo una distancia mínima de 4 mm entre las líneas o cables con tensión peligrosa (230V no SELV) y los conectados. cables al BUS EIB/KNX (SELV).

- El dispositivo no se debe conectar a cables en tensión y nunca a una línea de 230V.
- El aparato se debe instalar y poner en servicio por un instalador habilitado.
- Se deben cumplir con las normas en vigor en materia de seguridad y prevención de accidentes.
- El aparato no se debe abrir. Eventuales aparatos defectuosos se deben entregar en la sede competente.
- La proyección de las instalaciones y la puesta en servicio de los aparatos deben cumplir con las normas y con las directivas vigentes del país en el cual el producto se utilizará.
- El bus KNX permite enviar mandos de remoto a los actuadores de la instalación. Siempre controlar que la ejecución de mandos a distancia no genere situaciones peligrosas y que el usuario tenga siempre señalados los mandos que se pueden activar a distancia.
- Las cubiertas de plexiglás deben manipularse con cuidado para evitar que el plexiglás se dañe o se rompa.
- Coloque el dispositivo lejos de piezas metálicas que puedan comprometer la señal de radio.

ATENCIÓN

Para ulteriores informaciones visitar: www.eelectron.com

ELIMINACIÓN

El símbolo del contenedor tachado indica que el producto al final de su vida útil debe ser recogido de manera separada de los demás residuos. Al finalizar el uso, el usuario se deberá hacer cargo de entregar el producto a un centro de recogida selectiva adecuado o entregarlo al vendedor al momento de la compra de un nuevo producto. La recogida selectiva adecuada para la entrega sucesiva del aparato obsoleto al reciclado contribuye a evitar posibles efectos negativos tanto para el medio ambiente como para la salud y favorece el reutilizo y/o reciclado de los materiales de los cuales está compuesto el aparato.

TR22D01KNX

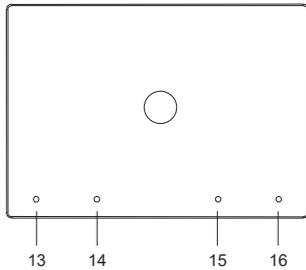

AC22D01KNX

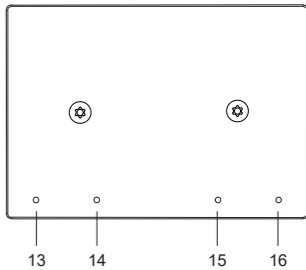

TH22D01KNX

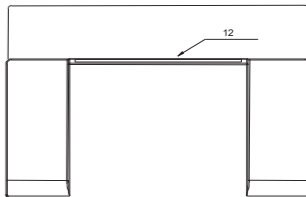

Schema di montaggio Montageschema

Assembly scheme Esquema de montaje

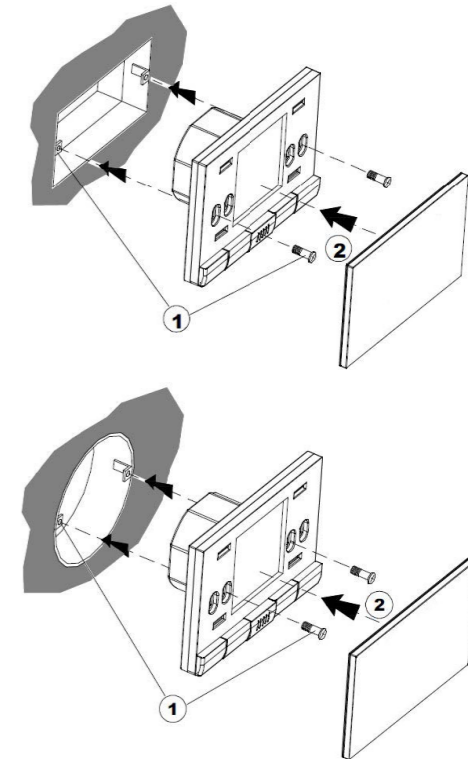

Eelectron S.p.A.
Via Monteverdi 6
I-20025 Legnano (MI) - Italia
Tel: +39 0331 500802 Email: [info@eeelectron.com](mailto:info@eelectron.com)
Web: www.eelectron.com

